

ПАСПОРТ

Станция насосная



Произведено по заказу:

ООО «Гиперион», г. Хабаровск, ул. Нововыборгская, 56

1. МОДЕЛИ:

1.1. Насосная станция - 400/ВРАI/С/Н30-Q4.0

1.2. Насосная станция - 800/ВРАI/С/Н45-Q4.5

1.3. Насосная станция - 1100/ВРАI/С/Н50-Q4.5

2. НАЗНАЧЕНИЕ И ОБЛАСТЬ ПРИМЕНЕНИЯ

2.1. Насосные станции используются для поддержания постоянного давления в системах бытового водоснабжения частных домов, предприятий, объектов промышленного назначения.

2.2. Насосная станция создана для решения следующих задач:

- повышение давления из городской магистрали;
- водоснабжение из колодцев;
- водоснабжение из накопительных емкостей;
- для систем автоматического и ручного полива;
- перекачивание чистой воды из водоемов;

3. ТЕХНИЧЕСКИЕ ХАРАКТЕРИСТИКИ

Характеристика	400/ВРАI/С/Н30-Q4.0	800/ВРАI/С/Н45-Q4.5	1100/ВРАI/С/Н50-Q4.5
Напряжение питания, В	160-240	160-240	160-240
Частота питания, Гц	50/60	50/60	50/60
Мощность, Вт	340	620	750
Макс. производительность, м3/час	4	4.5	4.5
Макс. напор, м	30	45	50
Макс. высота всасывания, м	6	9	9

Макс. рабочее давление, кг/см ²	10	10	10
Макс. t перекачиваемой жидкости, °C	95	95	95
Частота вращения крыльчатки, об/мин	до 12000	до 12000	до 12000
Присоединительные резьбы	BP 1"	BP 1"	BP 1"
Класс защиты	IP 65	IP 65	IP 65
Класс изоляции	H	H	H
Защита от сухого хода	+	+	+
Защита от протечки	+	+	+

3.1. ГРАФИК ПРОИЗВОДИТЕЛЬНОСТИ

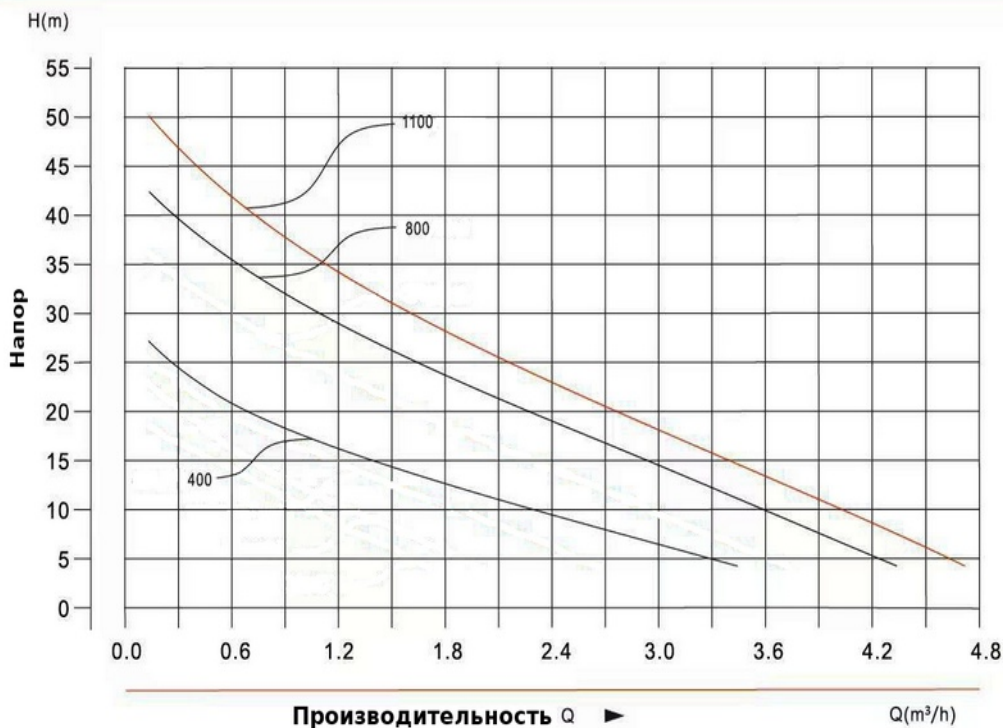

3.2. ГАБАРИТНЫЕ РАЗМЕРЫ

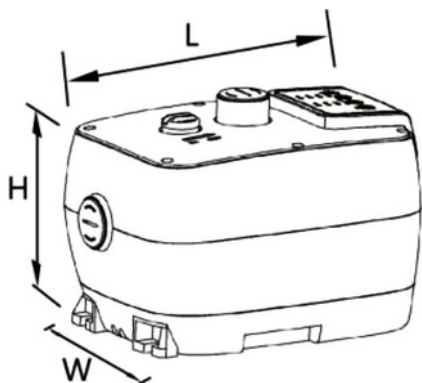

3.3. ГАБАРИТНЫЕ РАЗМЕРЫ НАСОСА

Модель	L, мм	W, мм	H, мм
400/ВРАI/С/Н30-Q4.0	270	170	202
800/ВРАI/С/Н45-Q4.5	290	200	285
1100/ВРАI/С/Н52-Q4.8	290	200	285

3.4. ГАБАРИТНЫЕ РАЗМЕРЫ УПАКОВКИ

Модель	L, мм	W, мм	H, мм
400/ВРАI/С/Н30-Q4.0	330	238	212
800/ВРАI/С/Н45-Q4.5	350	250	320
1100/ВРАI/С/Н52-Q4.8	350	250	320

4. КОМПЛЕКТАЦИЯ

- Насосная станция
- Паспорт
- Упаковка

5. КОНСТРУКЦИЯ

5.1. Модель 400/ВРАI/С/Н30-Q4.0

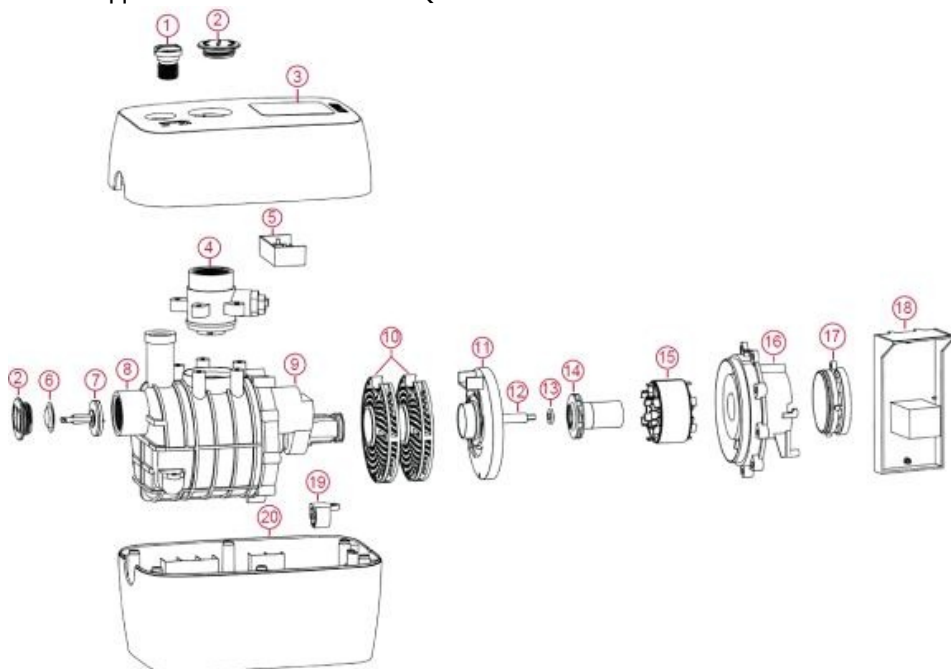

1	Пробка (заливная воронка)	11	Фланец дефлектора
2	Заглушка входа и выхода	12	Керамический вал ротора
3	Верхняя крышка корпуса	13	Керамический подшипник
4	Датчик расхода и давления в сборе	14	Рабочее колесо (крыльчатка), ротор
5	Панель управления	15	Статор
6	Фильтрующая сетка	16	Защитная крышка
7	Обратный клапан	17	Задняя крышка двигателя
8	Корпус насоса	18	Адаптер питания
9	Самовсасывающий аппарат	19	Амортизирующая подушка двигателя
10	Дефлектор	20	Нижняя крышка корпуса

5.2. Модели 800/ВРАI/С/Н45-Q4.2 и 1100/ВРАI/С/Н50-Q4.5

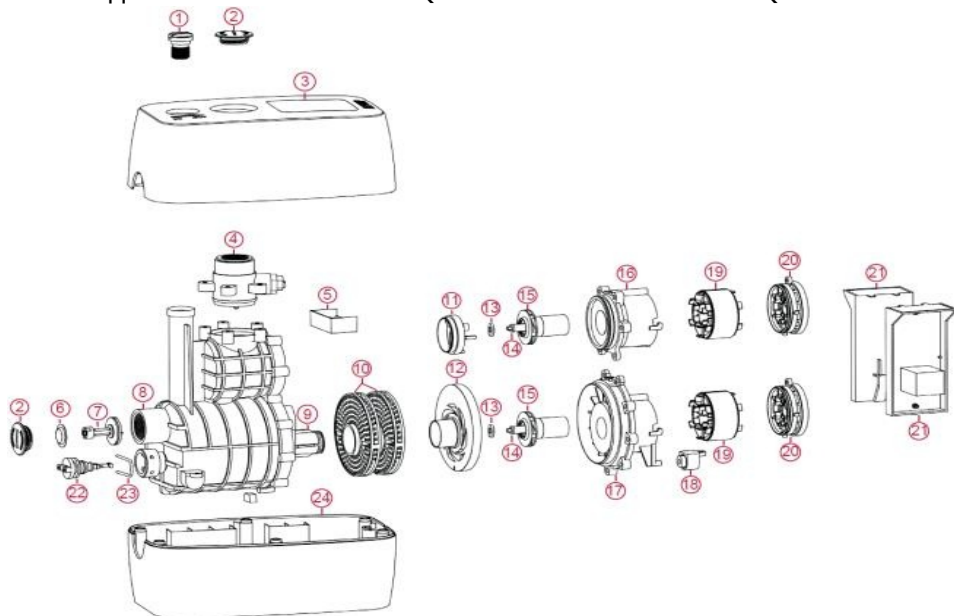

1	Пробка (заливная воронка)	13	Керамический подшипник
2	Заглушка входа и выхода	14	Керамический вал ротора
3	Верхняя крышка корпуса	15	Рабочее колесо (крыльчатка), ротор
4	Датчик расхода и давления в сборе	16	Защитная крышка
5	Панель управления	17	Защитная крышка
6	Фильтрующая сетка	18	Защита статора
7	Обратный клапан	19	Статор
8	Корпус насоса	20	Задняя крышка двигателя
9	Самовсасывающий аппарат	21	Адаптер питания
10	Дефлектор	22	Переключатель режима самовсасывания
11	Фланец дефлектора	23	Стопорное кольцо
12	Фланец дефлектора	24	Нижняя крышка корпуса

6. ПАНЕЛЬ УПРАВЛЕНИЯ СТАНЦИЕЙ НАСОСНОЙ

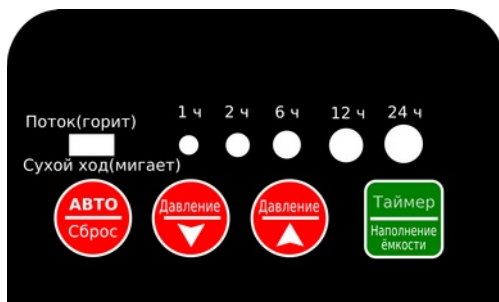

Кнопка режим АВТО/ сброс всех настроек



Кнопка уменьшения давления нагнетания (-0,05 МПа)



Кнопка увеличение давления нагнетания (+0,05 МПа)



Установка интервала времени отложенного старта



Индикатор установленного отложенного старта (зелёная точка), часы



Индикатор установленного давления (красная точка). Если горит 2 точки, установлено промежуточное давление.

6.1. Индикатор состояния



Сигнал индикатора	Расшифровка сигнала индикатора
Горит красным	Нормальная работа
Горит зеленым	Нормальная работа
Мигает желтым	Отсутствие рабочей среды в водозаборнике (сухой ход)
Горит желтым	Нарушена герметизация или неисправность датчика давления

7. МОНТАЖ, ЭКСПЛУАТАЦИЯ И ТЕХ. ОБСЛУЖИВАНИЕ

7.1. Монтаж изделия должен осуществляться специалистами в области водоснабжения!

7.2. Все работы должны производиться только при отключенном электропитании насоса, а также при отсутствии давления в подающем (всасывающем) и напорном трубопроводе.

7.3. **Перед монтажом и пуском станции убедитесь**, что станция находилась при положительных температурах минимум 8 часов. Если транспортировка или хранение были при отрицательных температурах, внутри может оставаться лёд очень продолжительное время.

7.4. **Перед монтажом** станции проверьте свободный ход датчика потока. Для этого в выходном отверстии легко потяните 2-мя пальцами вверх белый шток датчика расхода. Он должен свободно приподняться примерно на 10мм, а после легко возвращаться на место.

7.5. **Перед монтажом** станции проверьте свободный ход обратного клапана. Снимите сетку во входном отверстии, потянув сетку наружу любым острым предметом. Нажмите пальцем на шток обратного клапана в центре входного отверстия. Шток и должен легко нажиматься внутрь на 10мм и возвращаться обратно.

7.6. **При монтаже** убедитесь, что на станцию не передаются механические усилия от подающего (всасывающего) и напорного трубопровода.

7.7. **При монтаже** убедитесь, что станция размещена горизонтально. Не допускается установка станции в положениях, отличных от горизонтального.

7.8. **Перед запуском в работу насосная станция должна быть заполнена водой!** Открутите пробку залива воды и заполните полость чистой водой. При большой высоте всасывания может потребоваться **неоднократный** залив воды.

7.9. **После первой прокачки** и выхода воздуха из системы, обязательно проведите перекалибровку (нажмите «сброс»). При существенных изменениях конфигурации системы всегда проводите перекалибровку насосной станции(нажмите «сброс»)..

7.10. В зависимости от высоты всасывания, установите переключатель всасывания в режим Normal (обычный) или Self-priming (самовсасывание). Не устанавливайте режим Self-priming при работе из емкостей или в режиме повышения давления.

7.11. При смене режима всасывания обязательно проведите перекалибровку (нажмите «сброс»).

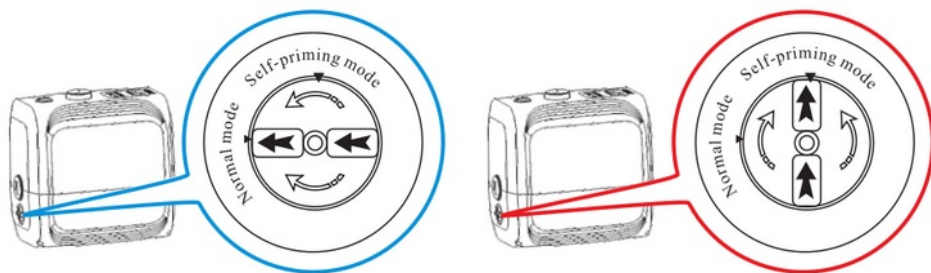

7.12. В линии, идущей от распределительного щита к розетке, к которой выполнено подключение, должен быть установлен однофазный дифференциальный автоматический выключатель (УЗО) с током срабатывания не более 30 мА.

7.13. Не допускается замерзание рабочей среды внутри станции, в подающем и напорном трубопроводе.

7.14. Техническое обслуживание заключается в периодическом осмотре и проверке на герметичность разъёмных и не разъёмных соединений трубопровода, а также поддержание изделия в чистоте. Насосная станция не требует периодической диагностики на всем сроке эксплуатации. В зависимости от перекачиваемой среды (наличие взвесей, солей железа, повышенной жесткости) может потребоваться периодическая проверка и очистка насосной части и датчиков.

7.15. Если изделие не эксплуатируется длительное время, то необходимо отключить электропитание и перекрыть подающий и напорный трубопроводы.

8. РЕКОМЕНДАЦИИ И СХЕМЫ ПОДКЛЮЧЕНИЯ

8.1. Не допускайте заужения входной линии насоса. Минимальный рекомендуемый диаметр трубы 32мм.

8.2. Для перекрытия подающего и напорного трубопровода и возможности технического обслуживания насоса необходима установка полнопроходной запорной арматуры.

8.3. Не допускайте во входной линии изгибов трубы, в которых может скапливаться воздух! Соблюдайте уклон более 1 градуса с понижением в сторону источника воды.

- 8.4. Горизонтальный участок всасывающей линии должен иметь минимальную длину и количество изгибов (и фитингов).
- 8.5. Не допускается установка обратного клапана на входе (или выходе) около насосной станции. Это ухудшает условия всасывания и мешает работе датчиков! Внутри станции уже имеется обратный клапан.
- 8.6. Устанавливайте обратный клапан только ниже уровня воды!
- 8.7. Максимальная высота всасывания H достигается только при выполнении всех рекомендаций и при минимальном горизонтальном участке L . Установка любых дополнительных элементов, заужений, поворотов, снижает глубину всасывания.
- 8.8. Выходная линия должна прокладываться так, чтобы не образовывалось скопление воздуха. Проверяйте оборудование (например водонагреватели и т. п.) на отсутствие воздуха.
- 8.9. Песок и крупные абразивные частицы из колодца/ скважины не должны попадать в насосные станции любых производителей. Предусмотрите фильтры на входе линии всасывания (в воде).
- 8.10. Проверяйте герметичность входной линии, вода не должна опускаться между включениями насоса.

Схема подключений для ёмкости



Схема подключения для колодцев



9. ОПИСАНИЕ НЕИСПРАВНОСТЕЙ

п/п	Описание неисправности	Признаки и причина	Методы устранения
1	Выпускной кран открыт, но насос не работает.	Насос работал в течение 7 минут и остановился, мигает индикатор сухого хода. Недостаточное количество воды на входе. Сработала защита от сухого хода.	1. Проверьте, есть ли вода на входе. После устранения нажмите кнопку «СБРОС» 2. Установлено слишком высокое давление, уменьшите давление и после нажмите кнопку «СБРОС»
2	Выпускной кран открыт, но насос не работает.	Сработала защита от утечек. В линии присутствует малые утечки.	Устраните утечки. (Проверьте утечки в трубах, в сливном бачке, в водонагревателе...) и далее нажмите «СБРОС»

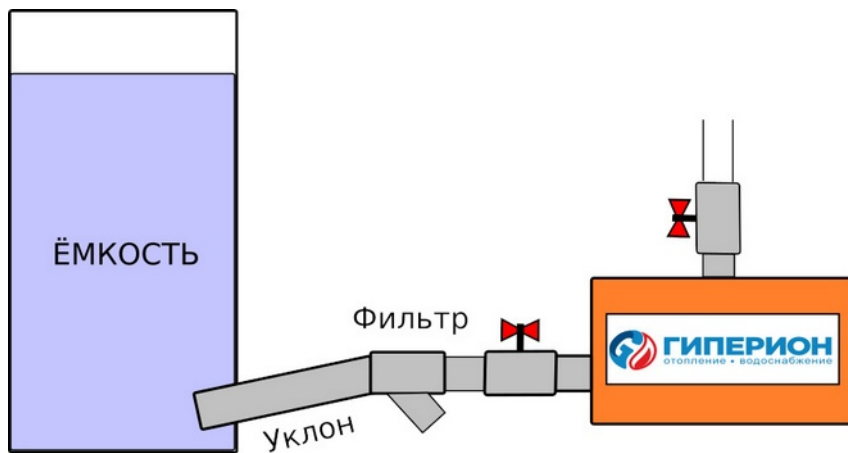
		Проверьте датчик давления	Требуется очистка или замена датчика, обратитесь в сервисную службу
3	После закрытия выпускного крана насос продолжает работать (не отключается). Для проверки закройте кран на выходе станции.	1. Горит индикатор потока. В линии имеется серьёзная утечка	1. После перекрытия крана на выходе, индикатор потока погаснет. Устраните утечку в линии и далее нажмите «СБРОС».
		2. Горит индикатор потока. Загрязнён датчика расхода воды	2. Легко потяните вверх за белый шток датчика. Если шток не двигается или двигается с трудом, очистите датчик.
		3. Индикатор потока не горит. Вы переключили режим всасывания	3. Для перекалибровки, после смены режима всасывания, нажмите кнопку «СБРОС».
4	Насос часто включается и отключается	В системе присутствуют утечки	Проверьте и устраните утечки
5	Насос иногда включается сам по себе, хотя никто кран не открывал (особенно заметно ночью)	1. В системе присутствуют микро утечки (достаточно несколько капель в минуту)	1. Для проверки перекройте кран на выходе из насоса, насос перестанет запускаться. Устраните место утечки (часто это клапан в туалетном бачке)
		2. В системе или в насосе есть воздух	2. Проверьте потенциальные места скопления воздуха и выпустите воздух (в водонагревателях, в «п»-образных изгибах труб)
6.	Станция не создает заданное давление	1. Нехватка воды на входе: заужен диаметр подводящих труб, слишком длинные подводящие трубы с большим количеством изгибов и фиттингов.	1. Подключите станцию трубами диаметром 32мм и более, с минимальным количеством изгибов и фиттингов, либо перенесите станцию ближе к источнику воды.

		2. Забиты входящие фильтры или	2. Очистите фильтры
7	Станция не закачивает воду в режиме самовсасывания	1. Превышен физический предел самовсасывания 9м.	1. Любая станция не сможет закачать воду с глубины более 9м. Также учитывайте потери на дополнительных элементах и протяженных линиях.
		2. Установлен лишний обратный клапан возле станции.	2. В станции есть уже обратный клапан. Уберите лишний клапан.
		3. Неправильно проложена линия всасывания. Воздушные карманы в линии, сужения...	3. Устраните «П» образные изгибы трубы, создайте уклон линии всасывания, устраните все лишние гидравлические сопротивления
	Станция перестает закачивать воду через промежуток времени (через час, через день...)	4. Подсос воздуха во всасывающей линии. 5. Не установлен обратный клапан на входе линии. 6. Забиты входные фильтры	4. Устраните негерметичность всасывающей линии. 5. Установите качественный обратный клапан на входе линии всасывания 6. Очистите фильтры, установите более производительные фильтры
8	При работе насоса слышны повышенные шумы (кавитация). На выходе крана вода с пузырями воздуха	Нехватка воды на входе	1. Увеличьте диаметр входящих труб, устраните все сужения (шаровые краны с малым проходом). 2. Слишком тугий обратный клапан или его диаметр мал. 3. Забит фильтр, обратный клапан в неправильном месте 4. Неправильный фильтр на входе. Подбирайте фильтр с требуемой проточностью (л/минуту)
9	Насос не может запуститься или при работе	1. Замерзла вода внутри насоса	1. Отключите насос, не включайте до полного оттаивания (более 8 часов)

	наблюдается сильные вибрации	2. Вибрация, стук, или отсутствие звука вращения	2. Повреждение или заклинивание крыльчатки, ротора при попадании песка, отложений или инородных тел. Обратитесь в сервисную службу (не гарантия)
--	------------------------------	--	--

10. УСЛОВИЯ ХРАНЕНИЯ И ТРАНСПОРТИРОВКА

10.1. Изделия должны храниться в заводской упаковке в чистом, сухом закрытом помещении, защищенном от влаги и пыли. Температура окружающей среды от +1 до +30 °С.

10.2. Перед транспортировке изделий в холодном климате, убедитесь в отсутствии воды внутри станции!

11. ГАРАНТИЙНЫЕ ОБЯЗАТЕЛЬСТВА

11.1. Изготовитель гарантирует соответствие изделия требованиям безопасности, при условии соблюдения потребителем правил использования, транспортировки, хранения, монтажа и эксплуатации.

11.2. Гарантия не распространяется на дефекты, возникшие в случаях:

- небрежного хранения, эксплуатации и транспортировки, вызвавших механические повреждения корпуса и внутренних элементов.
- нарушения паспортных режимов хранения, монтажа, испытания, эксплуатации и обслуживания изделия;
- наличия большого количества отложений / загрязнений, приведшим к повреждению или заклиниванию ротора, датчиков, подшипников (песок, камни, волокна, отложения солей);
- наличия повреждений, вызванных пожаром, стихией, форс-мажорными обстоятельствами;
- Повреждений вызванных воздействием отрицательных температур окружающей среды.

11.3. Производитель оставляет за собой право внесения изменений в конструкцию, улучшающие качество изделия при сохранении основных эксплуатационных характеристик.

12. УСЛОВИЯ ГАРАНТИЙНОГО ОБСЛУЖИВАНИЯ

12.1. Претензии к качеству товара могут быть предъявлены в течение гарантийного срока.

12.2. Неисправные изделия в течение гарантийного срока ремонтируются или обмениваются на новые бесплатно.

12.3. Затраты, связанные с демонтажом, монтажом и транспортировкой неисправного изделия в период гарантийного срока Покупателю не возмещаются.

12.4. В случае необоснованности претензии, затраты на диагностику и экспертизу изделия оплачиваются Покупателем.

12.5. Изделия принимаются в гарантийный ремонт (а также при возврате) полностью укомплектованными.

Адрес сервисного центра:

г. Хабаровск, ул. Нововыборгская, 56, тел. +7-909-823-82-82 (рабочее время с 9 до 18, Москва +7 часов, Пн — Пт). email: support@giperion.org
Также по всем вопросам можно обращаться по whatsapp, telegram.



ГАРАНТИЙНЫЙ ТАЛОН

Станция насосная _____ (модель)

Дата продажи _____ (число, месяц, год)

Продавец (поставщик) _____ (подпись, штамп)

Гарантийный срок - 2 года с даты продажи. Срок службы - 5 лет

С УСЛОВИЯМИ УСТАНОВКИ И ЭКСПЛУАТАЦИИ ОЗНАКОМЛЕН(А):
ПРЕТЕНЗИЙ ПО ТОВАРНОМУ ВИДУ НЕ ИМЕЮ.

Дата _____ Подпись покупателя _____ / _____
(число, месяц, год) (расшифровка)



ООО «Гиперион», г. Хабаровск, ул. Нововыборгская, 56
тел. +7(4212) 75-33-33
сайт: giperion.biz